

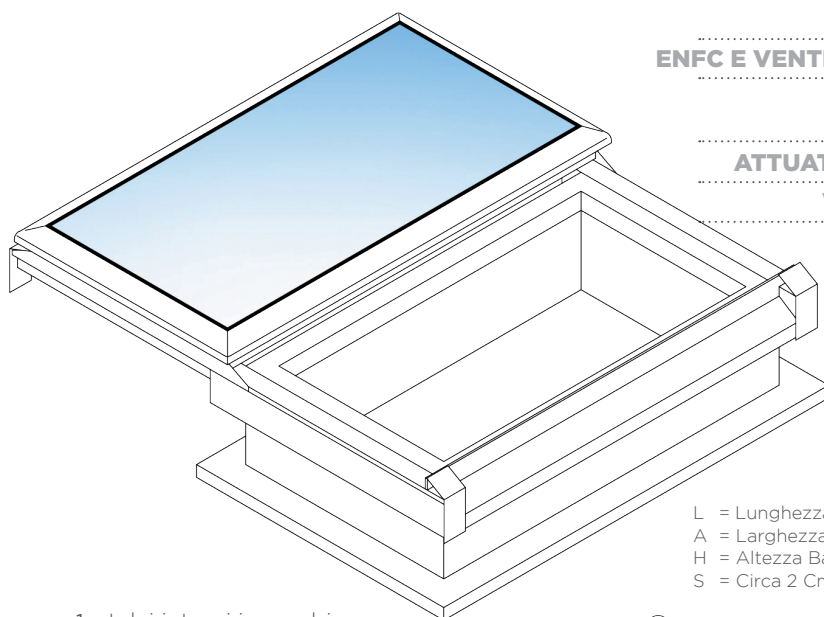

305/11/CEE  
UNI-EN 12101-2:2003

# TP#FLATLIGHT SCORREVOLE

evacuatore naturale fumo e calore con azionamento elettrico



ENFC E VENTILAZIONE IN UNICO AZIONAMENTO ✓

VETRO DOPPIO PIANO  
PERSONALIZZABILE ✓

ATTUATORE COMPLETAMENTE NASCOSTO ✓

VERSIONE #TP DOME CON CUPOLA ✓

► Vista complessiva  
del dispositivo  
TP# FLATLIGHT  
SCORREVOLE

L = Lunghezza Apertura (Max 250 Cm Per Evacuazione Fumi)  
A = Larghezza Apertura (Max 130 Cm Per Evacuazione Fumi)  
H = Altezza Basamento (Min 25 Cm Per Evacuazione Fumi)  
S = Circa 2 Cm Di Pendenza Per Il Deflusso Delle Acque

- 1 telai interni in pvc bianco
- 2 vetro temperato + vetro stratificato bassoemissivo
- 3 sigillatura strutturale
- 4 telaio esterno in alluminio verniciato bianco
- 5 profili metallici esterni in acciaio zincato e verniciato bianco
- 6 basamento
- 7 attuatore elettrico - 24VdC per evacuazione fumi

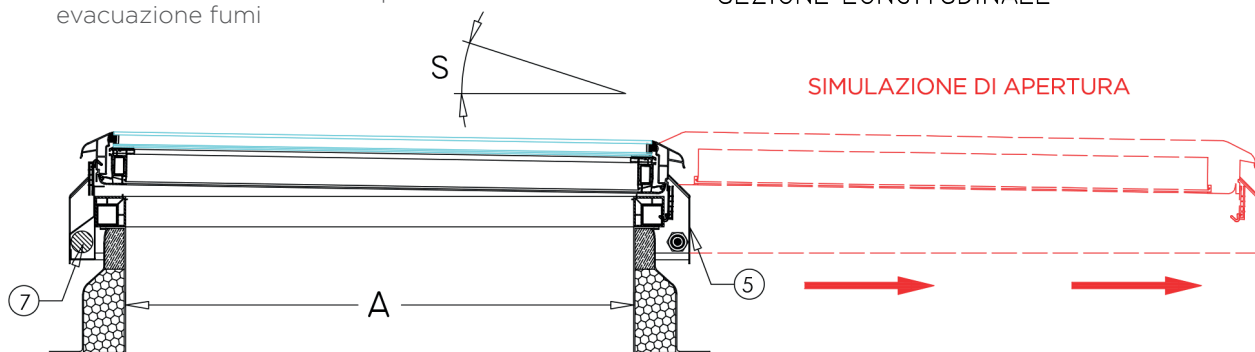
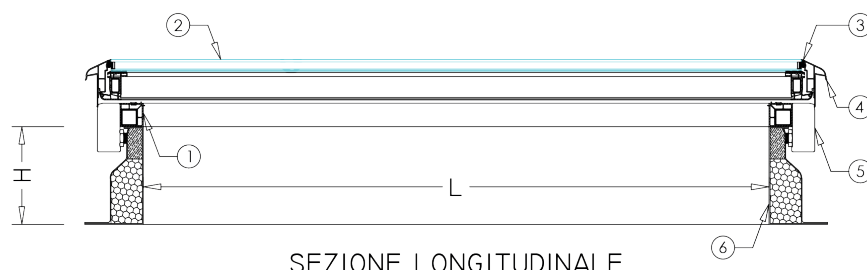

ENFC TP#FLATLIGHT a scorrimento laterale è costituito da telaio interno in particolare profilo scatolare PVC bianco, rinforzato nelle cave con profilo metallico, doppio vetro con camera tenuto in piano leggermente inclinato, senza incavi o rialzi dovuti a fermavetro, speciale telaio scatolare di tenuta vetro esterno in alluminio, completamente saldato sugli angoli, verniciato bianco, completo di sigillatura strutturale.

Dispositivo di apertura azionato da motore elettrico 24V, apribile completamente a sbalzo fino a 180°, utilizzabile anche per aerazione giornaliera.

Versione TP# DOME con cupola in policarbonato compatto a parete semplice o doppia, anziché con il vetro.

**NB: Il funzionamento è subordinato al collegamento a idoneo quadro con batterie tampone**

## CLASSI PRESTAZIONALI IN DoP

DESCRIZIONE DEL PRODOTTO	TP# Flatlight Scorrevole	BASSA TEMPERATURA AMBIENTE:	T-0° C
MATRICOLA:	#####	CARICO VENTO:	WL 1500
FUNZIONAMENTO:	automatico /automatico + manuale/ batteria 24V	RESISTENZA AL CALORE:	B 300
TEMPERATURA DI AVVIO TERMICO:	eventuale rilevatore collegato a quadro	REAZIONE AL FUOCO DEL TAMPONAMENTO:	B-s2, d0
SUPERFICIE UTILE AERODINAMICA Aa:	variabile in funzione della dimensione del dispositivo		
AFFIDABILITÀ:	RE 2000 doppia funzione		
APERTURA SOTTO CARICO:	SL 1200		



La informazioni e le prestazioni riportate nella presente scheda si riferiscono all'elemento ENFC completo di basamento e lucernario (per approfondimenti relativi a queste ultime voci si rimanda alle schede di pertinenza)



Approfondisci



Verifica  
DIMENSIONI  
STANDARD  
IN TABELLA